

▼ Perfil Aluminio ALUCON Ciego

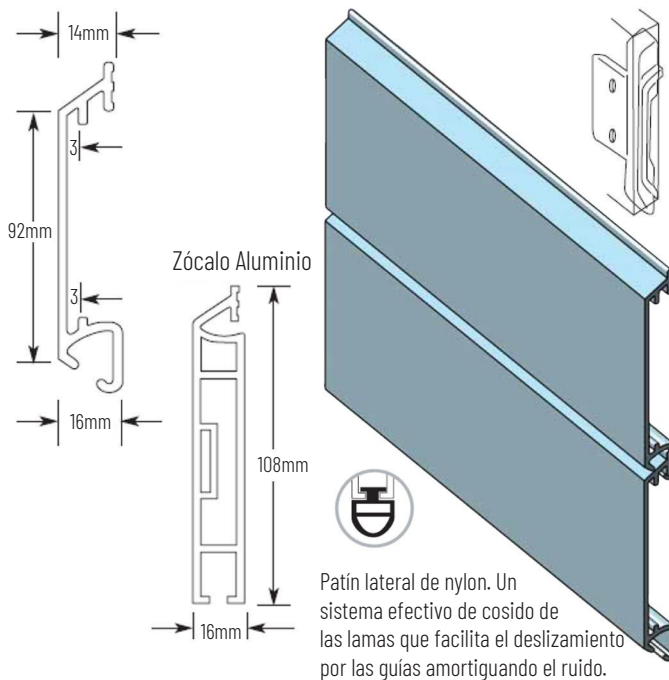

Lama de aluminio extrusionado de 2mm de espesor, que pesa 9,20 kg/m² en su versión ciega.

Acabados:
En bruto, Anodizado Plata y Lacado Blanco.
Colores Carta RAL y resto de colores anodizados, bajo pedido.



Modelo Alucon:

Cierre enrollable de aluminio extrusionado de 2mm de espesor con certificado CE según las siguientes normativas de referencia: UNE EN 13241-1:2004, UNE EN 12444:2001, UNE EN 12424:2000. Haciendo referencia al anexo ZA de la UNE EN 13241-1:2004 y a las normativas anteriormente mencionadas, se atribuye al producto la CLASE 2 de "Resistencia a la carga de viento" y Producto CONFORME al requisito "Apertura Segura", sustancias peligrosas y Fuerza de Maniobra.

Diámetros (Ø) de Enrollamiento (mm) según modelo de persianas, Alturas (H) y Ø de Eje

ALUCON	80Ø	100Ø	133Ø	168Ø	210Ø	220Ø	240Ø
1700 H			240	270	290	300	310
2000 H			250	280	290	300	320
3000 H			280	310	320	340	340
4000 H			320	340	360	360	390
5000 H			345	370	390	395	400

Peso aluminio ALUCON Ciego: 9,20 Kg./m² * 0,835 Kg./ml
 Peso aluminio ALUCON Microperforado: 7,60 Kg./m² * 0,690Kg./ml
 Peso aluminio ALUCON Ventana: 6,40 Kg./m² * 0,575 Kg./ml
 Peso del metacrilato para ALUCON: 2,40 Kg./m² * 0,22 Kg./ml
 Sup. Perforada del Aluminio ALUCON MICROP: 19,25% Agujero de 3mm de (Ø)
 Sup. Perforada del Aluminio ALUCON VENTANA: 48% Ventana de 180x68mm.
 40mm Separación entre ventana
 10 Lamas de ALUCON por metro de altura

